

KUGLEHANE MED RUSTFRIT HÅNDTAG

TYPE 1050



GENERELT

DIMENSION/TRYKTRIN:	1/4" TIL 2" = 40 BAR 2 1/2" TIL 4" = 25 BAR
MATERIALE:	MESSING MS58
GEVIND:	BSPP
HÅNDTAG:	1/4" - 4" RUSTFRIT STÅL MED LÅSEMØTRIK
TILSLUTNING:	1/4" - 4" MUFFE/MUFFE
ARBEJDSTEMPERATUR:	-10°C TIL 80°C

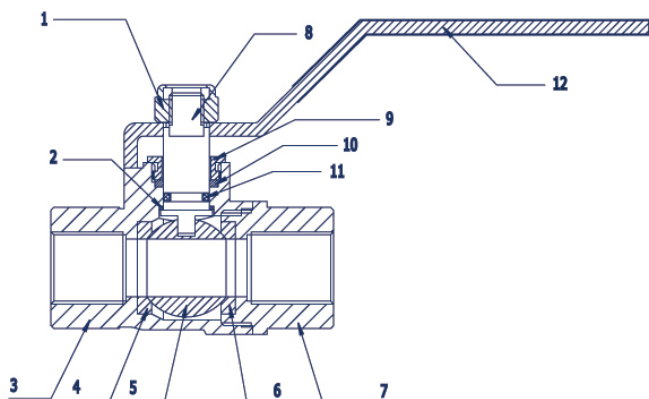

POS	BESKRIVELSE	MATERIALE
1	LÅSEMØTRIK	RUSTFRIT STÅL (AISI 304)
2	NEDERSTE SPINDELPÅKNING	PTFE
3	HUS	MESSING (MS58)
4	SÆDE	PTFE
5	KUGLE	MESSING (MS58)
6	SÆDE	PTFE
7	HUS	MESSING (MS58)
8	SPINDEL	MESSING (MS58)
9	OMLØBER	MESSING (MS58)
10	ØVERSTE SPINDELPÅKNING	PTFE
11	O-RING	FPM
12	HÅNDTAG	RUSTFRIT STÅL (AISI 304)

BESKRIVELSE

- **Håndtag i rustfrit stål** med plastik greb.
- **Forniklet messingkuglehane** med en særdeles fin overfladestruktur.
- **Kraftigt gods.**
- **Fuld lysning** i dimensionerne 1/4" til 2-1/2". Reduceret lysning fra 3" til 4".
- **Komplet identifikation** støbt i kuglehane.
- **Spindlen er udblæsningssikret.** Denne sikkerhedsforanstaltning skaber samtidig større tæthed, jo højere trykket bliver indvendig.
- **Låsemøtrik på håndtag.**
- **Tryktrin** PN40 til 2". PN25 fra 2-1/2" til 4"

DIMENSION

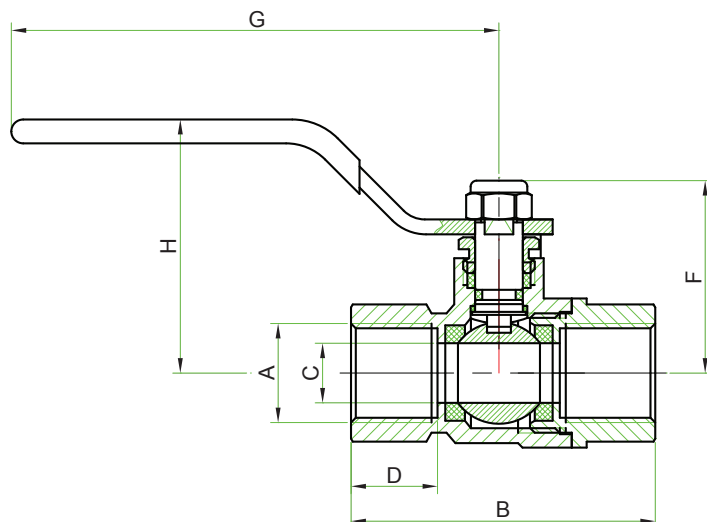

DIM		VENTIL MED HÅNDTAG					
[MM]	A [TOMMER]	B [MM]	C [MM]	D [MM]	F [MM]	G [MM]	H [MM]
DN08	1/4"	47,1	10,0	12,2	32,5	80	41,3
DN10	3/8"	50,7	10,0	14,8	32,5	80	42,0
DN15	1/2"	55,2	15,0	14,6	37,4	102,0	52,0
DN20	3/4"	60,9	19,0	14,2	44,1	103,4	57,2
DN25	1"	72,5	24,3	19,2	50,5	103,0	57,5
DN32	1 1/4"	79,5	30,5	17,2	61,4	134,9	72,0
DN40	1 1/2"	96,8	39,6	21,5	67,2	140,4	83,1
DN50	2"	108,9	47,0	23,6	75,5	141,8	92,8
DN65	2 1/2"	132,3	62,4	24,8	96,5	237,5	123,7
DN80	3"	147,0	73,2	24,5	108,0	238,5	134,0
DN100	4"	164,0	85,0	22,7	113,3	228,2	139,3

VENTILDATA

DIM [TOMMER]	Kv-VÆRDI 90° [M ² /H]	VÆGT [KG]	ANTAL PR. KASSE	
			LILLE KASSE	STOR KASSE
1,4"	6	0,13	10	100
3/8"	7	0,14	10	100
1/2"	10	0,20	10	100
3/4"	27	0,30	10	60
1"	48	0,48	8	48
1 1/4"	70	0,72	4	32
1 1/2"	102	0,98	4	24
2"	204	1,52	2	8
2 1/2"	272	2,80	2	8
3"	493	4,20	2	6
4"	877	6,20	2	4

TRYK/TEMPERATUR

Bar

