

Användningsområde

Fjärrkylcentral för kylning av kommersiella fastigheter samt hotell. Prefabricerat utförande för snabb och enkel installation samt för att säkerställa det tekniska utförandet enligt branschkrav.

AMA-text

PJB.0 *Sammansatta värmeväxlarenheter

Kundanpassad prefabricerad fjärrkylcentral AT 8476 utrustad med packningsförsedd kylväxlare alternativt lödd kylväxlare. Enheten kan levereras komplett med styr- och reglerutrustning, KB-pump och armaturer på primärsidan och sekundärsidan enl kundkrav. All utrustning monterad inkl. intern elkoppling.



Kvalitetssäkring

Värmeväxlare tillverkas under egenkontroll i enlighet med Tryckkärlsdirektivet (PED) 2014/68/EU. Sammanbyggnaden av växlarenheten sker enligt Arbetssmiljöverkets föreskrift AFS 2016:1

Utförandet motsvarar Svensk Fjärrvärmes Tekniska bestämmelser F:102, Fjärrkylcentralen – Utförande och installation.

Funktion och konstruktion

Fjärrkylcentralen är uppbyggd kring en VVX-enhet som kan bestå av en packningsförsedd växlare eller två seriekopplade kopparlödda kylväxlare. Utrustning med armaturer enligt schema kan anpassas utifrån kundkrav.

Primärsträcka för fjärrkylakretsen med filter, 3-P mätning och manometer ingår. Vid flöde >5 l/s är kylcentralen utrustad med två styrventiler som arbetar i sekvens. De väljs för 1/3 resp. 2/3 av dimensionerande flöde.

Sekundärsidan ingår oftast med armaturering och KB-pump dimensionerad utifrån uppgifter på kyleffekt och tryckfall över kylkretsen. Rörmaterial är i allmänhet rostfritt, armaturer primärt och sekundärt är behandlade med utvändigt korrosionskydd motsvarande AT 1012.

Fjärrkylcentralen levereras oftast med styrutrustning typ lokal regulator, men kan levereras i utförande för styrning via DUC med styrventilernas ställdon med 0-10V.

Tekniska data

Krets	Max drifttryck Mpa	Beräkningstemperatur °C
Primärsida	1,6	+2-30
Sekundärsida	1,0	+8-40

Dimensionering

Primärsidan dimensioneras för fjärrkylakrets 6/16 gr C. Sekundärt oftast 18/8 gr C. I övriga kylfall dimensioneras centralen helt utifrån objektet. Observera att i kylfall kan bara en grads avvikelse i beräkningen utgöra stor skillnad i storlek på VVX och då även i kostnad.

Mått och vikt

Mått och vikt varierar beroende på exempelvis effekt, temperaturer och flöden. Därför kan inga generella mått eller vikter anges. Detta kan dock fås vid förfrågan.

Större kylcentraler byggs i moduler som möjliggör en enkel transport och sammansättning på plats.

Fjärrkylcentraler tillverkas kundanpassad vilket möjliggör för kunden att påverka centralens mått, delbart utförande samt anslutningsalternativ.

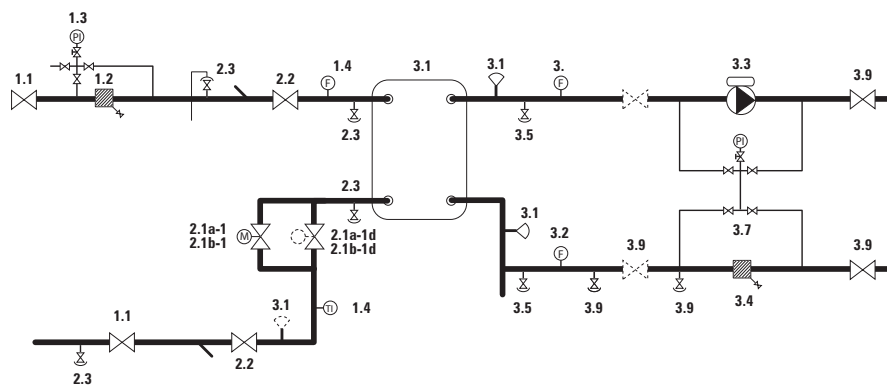

Kopplingschema

Detaljförteckning

Primär		Sekundär	
1.1	Avstängningsventil	3.1	Temperaturgivare
1.2	Silfilter	3.2	Termometer
1.3	Manometer set – 3-punktsmätning	3.3	Pump – KB-krets
1.4	Termometer	3.4	Silfilter
2.1a	Styrventil	3.5	Avtappningsventil
2.1d	Ställdon	3.6	Ansl. exp. system
2.2	Avstängningsventil	3.7	Manometer set – 4-punktsmätning
2.3	Avtappningsventil	3.9	Avstängningsventil

Installation

Efter transport och hantering vid installation är det mycket viktigt att enhetens samtliga kopplingar efterdras och kontrolleras. Detta görs innan enheten tas i bruk, så att inget läckage uppstår.

Igångkörning av reglerutrustning ingår ej. Eftersom varje objekt är unikt skall injustering i varje enskilt fall ske efter:

- husets behov av kyla
- husets sekundära förhållanden
- de aktuella primärförhållandena

Tillbehör och varianter

Fabrikat på styrutrustning och pumpar levereras efter önskemål. Tryckhållningssystem, och då med fördel kompletterat med undertrycksavgasning offereras utifrån objektskrav. Energimätare såväl primärt som sekundärt.

Märkning

Uppgifter om artikelnummer, tillverkningsnummer, typgransningsnummer, drift-

tryck, drifttemperatur, och effekter anges på värmeväxlarenhetens märkskylt.

Beställningsnyckel

Varje central har ett objektsanpassat löpnummer vilket åtföljer AT-numret samt årtal. T.ex. AT 8476-1087, där löpnumret 1087 är objektsunik.