

Allmänt

Slutet tryckhållningssystem till vätskeburna värme- och kylanläggningar, för att ta hand om fluidens volymförändringar vid varierande anläggningstemperatur. Består av ett eller flera tryckkärl och en kommunicerande tryckhållningsenhet. I tryckkärlet finns en gummibälg som helt avskiljer fluiden i bälgen från den komprimerade luften på bälgens utsida. Tryckhållningsenheten innehåller en kompressor, en magnetventil, en säkerhetsventil, en backventil samt en tryckgivare.

Styrenheten, på toppen av enheten, övervakar och reglerar för att konstanthålla drifttrycket i anläggningen när temperaturen varierar. Trycket tillåts sjunka ned till max 0,2 bar under inställt drifttryck, innan kompressorn startar tryckhöjningen upp till valt drifttryck och stannar. Inställt drifttryck bör motsvara anläggningens statiska höjd +0,6 bar, för att alltid säkerställa ett övertryck i anläggningens högsta del. Med stigande temperatur sker en tryckhöjning, som vid max +0,2 bar över drifttrycket, får magnetventilen att öppna, för att åter sänka till inställt värde. Drifttrycket kan hela tiden avläsas på styrenhetens display. Den varierande mängden fluid inne i kärlets bälg avkänns löpande av volymgivaren som viktförändringar och visas som procentinnehåll på styrenhetens display. Normal volymvariation under året bör ligga inom området 30 till 80%.

Märkning

På tryckkärlet finns en tillverkningsskylt som innehåller alla viktiga och nödvändiga data. Kontrollera att dessa stämmer med föreskrivna och passar för anläggningen. Även på tryckhållningsenheten finns en tillverkningsskylt med nödvändiga data. Viktigt att även dessa kontrolleras och stämmer med föreskrivna data och passar för anläggningen.

Risker vid användning

Tryckkärlet innehåller tryckluft med ett övertryck upp till 10 bar. Därför viktigt att luftsäkerhetsventilen, som finns i tryckhållningsenheten, regelbundet funktionsskontrolleras. Före service måste en tryckavlastning göras för att garantera att tryckkärlet blir helt trycklöst innan något arbete påbörjas. Görs säkrast genom att välja "Funktionstest" i styrenhetens menyträd och där under trycka fram "Test magnetventil". Magnetventilen hålls öppen genom att trycka på "pilupp"- eller "pilned"-knappen. Helt avlastat är kärlet när trycket är noll i displayen och då luftströmningen helt har upphört. Vid större service, som innebär invändig undersökning, måste även all fluid avtappas.

Tryckhållningsenheten innehåller elektriska komponenter, som kompressor, magnetventil och styrenhet, med drivspänning 1-fas 230V 50Hz. Innan service och ingrepp måste därför enheten göras helt spänningslös, genom att dra ur den jordade stickproppen från strömuttaget eller bryta strömmen via inkopplad säkerhetsbrytare.

Viktigt för säkerheten att normenliga kontroller utföres, som installationsbesiktning och återkommande besiktning. Dessa skall oftast utföras av ett ackrediterat organ, t.ex. Inspecta.

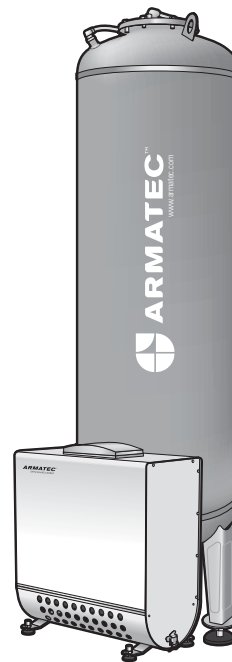

Ankomstkontroll

Kontrollera snarast att utrustningen motsvarar beställningen och att samtliga komponenter är fria från skador, samt att rätt bruksanvisning är medskickad. Speciellt viktigt att avsyna tryckkärlet för att ev. hitta deformationer som skulle kunna påverka dess hållfasthet. Vid brister eller skador kontakta omgående transportören och Armatec.

Hantering

lakttag stor försiktighet vid hanteringen av utrustningen, gäller speciellt vid användning av lyftredskap. För att underlätta hantering är tryckkärlet som standard försett med lyftöglor. På ett av kärlets ben är en volymgivarfot monterad, på de andra två finns justerbara fötter. **Viktigt vid sidoförflyttning att ingen av fötterna utsätts för onödiga skjuvkrafter, vilka annars lätt kan skada någon av fötterna.** Hantera tryckhållningsenheten med emballaget kvar ända fram till montageplatsen. Lyfthandtag finns på emballagets kortsidor.

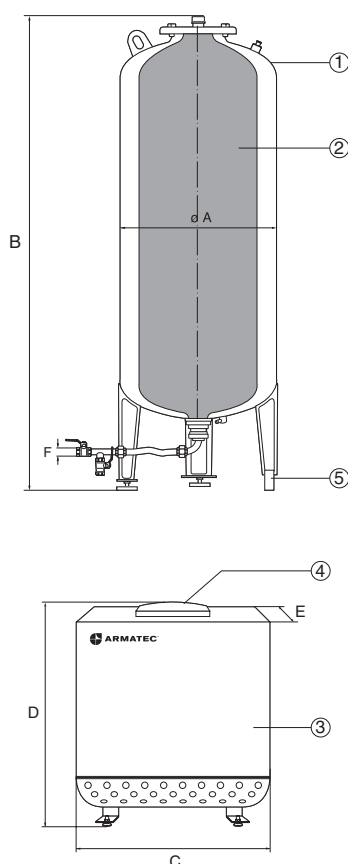

Detaljförteckning

- 1 Tryckkärl av stål 1.0335 , inkl anslutnings slang, avstängnings- och avtappningsventil. Ytbehandling: Grön lackering RAL 6021
- 2 Gummibälg av EPDM. Avskiljer fluiden i bälgan från den komprimerade luften på bälgens utsida
- 3 Tryckhållningsenhet, med 1 standardkompressor för drifttryck max 6 bar, magnetventil och luftsäkerhetsventil med öppningstryck 10 bar
Eldata: 1-fas 230V 50Hz, effekt 0,3kW och märkström 2,9A
Kan levereras med större kompressor för drifttryck max 10 bar
Eldata: 1-fas 230V, 50Hz, effekt 0,9kW och märkström 6,2A
- 4 Styrenhet, med display för visning av tryck och volym. Klar för styrning och indikering av automatisk påfyllning via AT 8300PS15 påfyllningssats
- 5 Volymgivare, inkl anslutningskabel med kontaktdon för inkoppling till styrenheten

För volymerna 1000 och 1400 liter parallellkopplas två lika stora kärll, 500+500 liter resp. 700+700 liter med en gemensam tryckhållningsenhet. Sammankopplas som kommunicerande kärll med volymgivaren på ett av kärllen.

Mått och vikt

Volym	200	300	500	700
A	485	485	600	700
B	1495	2000	2075	2265
C	500	500	500	500
D	750	750	750	750
E	300	300	300	300
F	G 1	G 1	G 1	G 1
Vikt tryckhållningsenhet AT 8300-16	29	29	29	29
Vikt tryckhållningsenhet AT 8300-110	44	44	44	44
Vikt tryckkärl	44	62	91	161

Rätten till ändringar utan föregående meddelande förbehålls.
Armatec ansvarar inte för eventuella tryckfel eller missförstånd.
Dokumentet får kopieras endast i sin helhet.



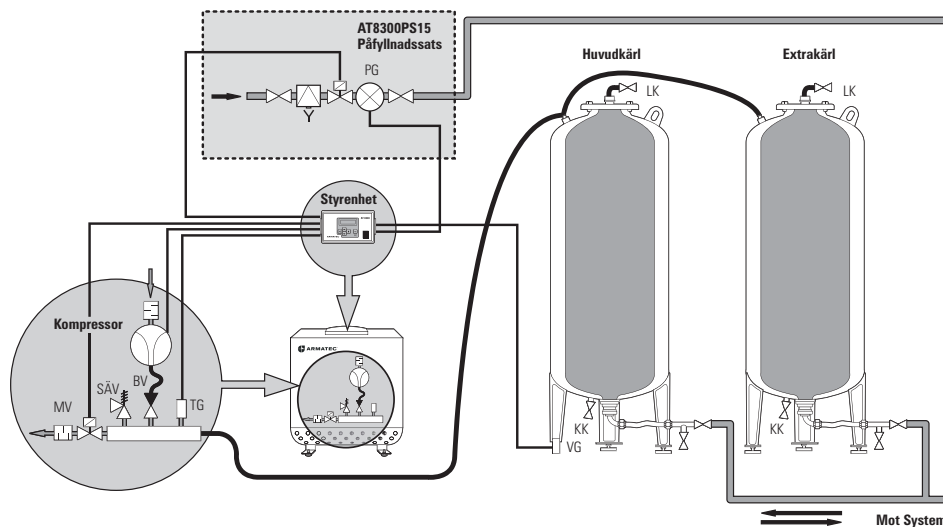

Montering

Kontrollera före montering att levererad utrustning överensstämmer med systemets konstruktionsdata och driftförhållanden. Skall placeras i ett uppvärmt, väl ventilerat, apparatrum med rumstemperaturen inom 5 till 40 °C. Se till att det finns ordentligt med utrymme runt om både kärl och tryckhållningsenhet för möjlighet till senare underhåll och service. Ingen del av utrustningen får lov att överisoleras. För max funktion och högsta driftsäkerhet skall expansionskärl anslutas till systemets returledning, på cirkulationspumpens sugsida.

Placera kärl och tryckhållningsenhet på ett stabilt plant vågrätt underlag. Kärlet uppställs så att benet med volymgivarfoten hamnar så nära tryckhållningsenheten som möjligt. Betyder normalt att enheten placeras framför kärlet i riktning in mot rummet.

Justera noggrant kärlets två ställbara fötter så att kärlet står helt lodrätt, kontrollera med vattenpass. Viktigt att detta moment göres riktigt för att volymgivaren verkligen skall kunna avkänna en tredjedel av kärlevikten och därmed visa rätt volym.

Om fler än ett kärl ingår i leveransen har kärl nummer två ingen volymgivare, utan istället tre ställbara fötter. Därför inte lika viktigt att detta kärlet står helt lodrätt. Även tryckhållningsenheten har fötter som är justerbara.

Kärl och enhet sammankopplas med hjälp av den medlevererade slangsetsen. Montera ingående vridbara vinkelkoppling i huvudkärlets toppanslutning. Tryck in ena ändan av slangen i instickskopplingen, som finns på baksidan av tryckhållningsenheten. Den andra ändan av slangen trycks in i vinkelkopplingen i toppen av kärlet. Fixera slangen på kärlet med hjälp av medlevererade självhäftande fästklammer. Lösgör kabeln bakom volymgivarfoten och anslut dess elkoppling till passande koppling som sticker ut på baksidan av enheten. Om extrakärl ingår i utrustningen, skall T-röret, som tillhör detta kärles slangsets, monteras på huvudkärlet och vinkelkopplingen istället i toppen på extrakärlet. Använd sax eller skarp kniv om slangen skall kapas. Såg eller annat rivande verktyg kan ge upphov till plastspån, som kan hamna i magnetventilen eller på annat känsligt ställe och vålla onödiga driftstörningar.

Anslut kärlet till rörsystemet med ingående anslutningsatts. Den flexibla slangens vinkelkoppling skruvas på kärlets bottenanslutning och den raka kopplingen på T-röret. Avstängningsventilen, mot systemet och avtappningsventilen med rörnippel skruvas på T-rörets övriga anslutningar. Om extrakärl ingår, ansluts dessa till rörsystemet, parallellt med huvudkärlet med tillhörande anslutningsatts.

Stäng avstängningsventilen. Kontrollera att den manuella avluftningsventilen på toppen av kärlet är stängd. Se även till att kondensvattenkranen i botten av kärlet är stängd. Uppfyllning av systemet är mest lämplig att göra med stängd avstängningsventil. Idrifttagningen blir då enklare när kärlet är tomt.

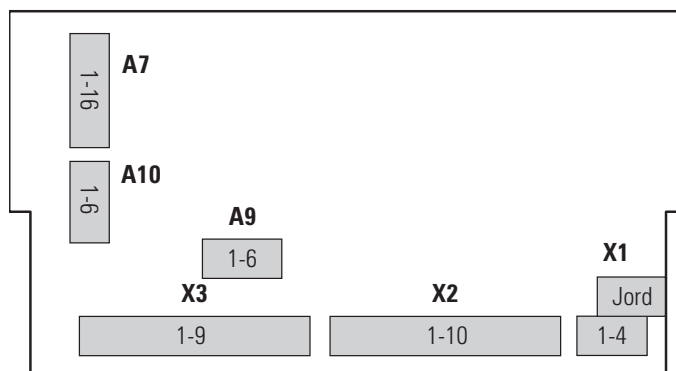

X1 (A1 3 mod)	Matningsspänning
---------------	------------------

1	Fas
2	
3	
4	Nolla
Bakre rad	Jord

X2 (A2 3 mod)	Reläer
---------------	--------

1	Fas	(Pump)
2	Nolla	(Pump)
3	Fas	(Magnetventil)
4	Nolla	(Magnetventil)
5	Fas	(Magnetventil autofyllning)
6	Nolla	(Magnetventil autofyllning)
7	Larm 1	Potentialfri 230 V 10A
8	Larm 1	Volym
9	Larm 2	Potentialfri 230 V 10A
10	Larm 2	Tryck

X3 (J1 2 mod)	I/O
---------------	-----

1	+ DigIn Vit
2	+ DigIn Brun
3	Analog ut (4-20mA), Tryck
4	Analog ut (4-20mA), Volym
5	GND
6	Volymgivare Brun
7	Volymgivare Vit
8	Tryckgivare Brun
9	Tryckgivare Vit

Inställning/Idrifttagning

Efter utförd elinkoppling, enligt ovanst. schema, kan nu enheten spänningssättas med hjälp av strömbrytaren till höger om knappsatsen. Under 5 sekunder visas styrenhetens programversion och artikelnummer AT8300. Efter idrifttagningen kommer displayen att visa drifttrycket i bar på rad 1 och volym i % på rad 2. Displayens bakgrundsbelysning är normalt släckt, men vid tryck på någon av knapparna tänds belysningen och är upptänd i 5 minuter efter sista tryckningen. Vid larm blinkar bakgrundsbelysningen.

För att aktivera editering, d.v.s. förändra inställda värden, används SET-knappen. Efter gjorda justeringar avslutas editeringen genom att åter trycka på SET-knappen och därmed är dessa värden också sparade. Editeringen kan avslutas ifrån alla menyer. Automatiskt återhopp sker i editeringsläge efter 5 minuter, så länge som ingen ytterligare knapptryckning göres. Detta gäller dock inte när man står i igångkörnings-menyer, d.v.s. innan driftstart. Förändring av värden sker med PIL-UPP och PIL-NED. Förflyttning mellan menyer sker med PIL-VÄNSTER och PIL-HÖGER. Det finns 7 dolda menyer. Dessa menyer visas i editeringsläge genom att samtidigt hålla PIL-VÄNSTER och PIL-HÖGER intryckt i 5 sekunder (se menyträd).

Vid första inställning av enheten visas menyn: SPRÅK, Svenska (SE), danska (DK) och engelska (UK). Svenska är grundinställning. Ändring av språkval görs med PIL-VÄNSTER och PIL-HÖGER. Därefter tryck SET för att bekräfta språkval och för att hamna i nästa meny: STANDARDKÄRL, VOLYM 0L. Ange Huvudkärlets volym, se kärlets typskylt, (**aldrig totala volymen vid flera kär!**) genom att trycka på PIL-UPP tills rätt volym står på VOLYM-raden. Tryckhållningsenheten kan även användas ihop med andra kär! s.k. SPECIALKÄRL. Genom att hålla PIL-VÄNSTER eller PIL-HÖGER intryckt i 5 sekunder kan kär!typen ändras från STANDARDKÄRL till SPECIALKÄRL. Med PIL-UPP knappen väljs önskat värde i steg om 50 liter för SPECIALKÄRLET.

OBS VIKTIGT! För rätt volymvisning av STANDARDKÄRLEN krävs ingen nollkalibrering. Visat %-värde på displayen är alltid rätt, även om kärlet inte var helt tomt vid idrifttagningen. Om dock ett SPECIALKÄRL skall användas, måste detta vara helt tomt före driftstart, för att därmed kunna göra en nollkalibrering.

Efter vald kär!typ och volym, tryck SET och nästa meny presenteras: AUTOFYLLNING, OFF. Betyder att automatisk påfyllning inte är aktiverad. Genom att trycka på PIL-UPP ändras OFF till ON och automatisk påfyllning är aktiverad. Detta innebär, under drift, att den automatiska påfyllningen startar när volymen i kärlet har sjunkit ned till 15%. Fyllningen pågår tills volymen har ökat upp till 30%. Önskas automatisk påfyllning skall AT 8300PS15 Påfyllningssats användas. I denna ingår en vattenmätare med pulsutgång, 1 puls per 1 liter. För att få en kontrollerad automatisk påfyllning kan därför ett maxvärde anges i menyn: LITER FÖR LARM (se menyträd). När angivet maxvärde har överskridits visas på displayen: LARM PÅFYLLNING och bakgrundsbelysningen blinkar. Larmet kvitteras genom att samtidigt hålla knapparna PIL-HÖGER och SET intryckta i ca 5 sekunder. Efter kvitteringen nollställs den påfyllda mängden och en ny påfyllningsmängd börjar ackumuleras.

Efter valt påfyllnadssätt, skall kärlet nu fyllas upp till 30%. Eftersom påfyllningsventilen, manuell eller automatisk, normalt finns i en annan del av systemet, är det nödvändigt att öppna avstängningsventilen vid kärlet. Fyllningen startas och övervakas tills volymvärdet 30% visas på displayen. Genom påfyllningen sker en naturlig tryckökning och som kan leda till att magnetventilen på luftsiden öppnar för att trycksänka. Under fyllningen är det lämpligt att samtidigt öppna den manuella avluftningsventilen på toppen av kärlet för att få ut den onödiga luften på fluidsiden. Stäng luftventilen när fluid börjar rinna ut. När 30% har nåtts stängs påfyllningsventilen. Även avstängningsventilen vid kärlet stängs.

Tryck åter SET för nästa meny: KOMPRESSOR STOPP 1,5 BAR. **Detta är drifttrycket** när kompressorn precis har stannat **och skall motsvara anläggningens statiska höjd + 6 meter** (+ångbildningstrycket i system med maxtemperatur över 100 °C) **omräknat till bar**. Som default-värde ligger 1,5 bar. **Justera med PIL-UPP eller PIL-NED till rätt drifttryck för anläggningen**. Utrustningen är nu klar för idrifttagning, vilket bekräftas genom att trycka på SET-knappen och driftmenyn: TRYCKBAR och VOLYM% visas.

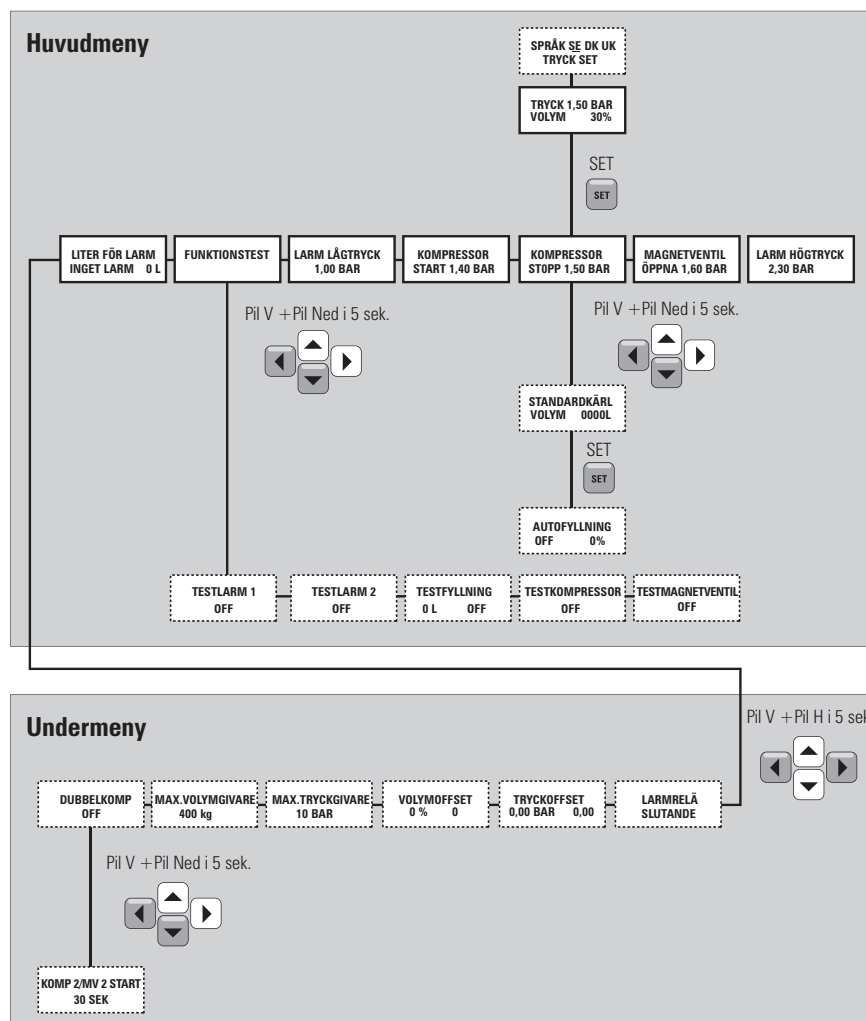

Rätten till ändringar utan föregående meddelande förbehålls.
Armatec ansvarar inte för eventuella tryckfel eller missförstånd.
Dokumentet får kopieras endast i sin helhet.



Meny- och larmbeskrivning

Meny: FUNKTIONSTEST - Används för att testa funktionalitet på utgångarna. Det finns 5 undermenyer: Test Larm 1, Test Larm 2, Test Fyllning, Test Kompressor och Test Magnetventil. För att komma till dessa hålls samtidigt PIL-VÄNSTER och PIL-NED intryckt i 5 sekunder. Stående i resp. meny kan utgången aktiveras. Så snart man lämnar en meny släpper dess relä automatiskt. För menyerna Fyllning, Kompressor och Magnetventil finns dessutom, som extra säkerhet, automatisk avstängning efter 20 sekunder.

Meny: KOMPRESSOR START - Defaultvärde: KOMPRESSOR STOPP -0,1 bar. Kompressorn startar när trycket har minskat med 0,1 bar. Värdet är editerbart inom KOMPRESSOR STOPP -0,6 till -0,1.

Meny: MAGNETVENTIL ÖPPNA - Defaultvärde: KOMPRESSOR STOPP +0,1 bar. Magnetventilen öppnar när trycket har ökat med 0,1 bar. Värdet är editerbart inom KOMPRESSOR STOPP +0,01 till +0,6 bar.

Meny: LARM LÅGTRYCK - Defaultvärde: KOMPRESSOR START -0,4 bar. Larm genereras om drifttrycket sjunker under detta värde. Larmrelä 2 aktiveras och på displayen visas: LARM LÅGT DRIFTTRYCK samtidigt som bakgrundsbelysningen blinkar. För att larmet skall genereras måste drifttrycket vara för lågt i 3 minuter. Larmet återgår automatiskt när KOMPRESSOR STOPP har uppnåtts. Värdet är editerbart inom KOMPRESSOR START -3,0 till -0,1 bar. Om trycket ej uppnås inom 60 minuter blockeras kompressorn.

Meny: LARM HÖGTRYCK - Defaultvärde: MAGNETVENTIL ÖPPNA +0,7 bar. Larm genereras om drifttrycket är högre än detta värde. Larmrelä 2 aktiveras och på displayen visas: LARM HÖGT DRIFTTRYCK samtidigt som bakgrundsbelysningen blinkar. För att larmet skall genereras måste drifttrycket vara för högt i 3 minuter. Larmet återgår automatiskt när trycket har sjunkit till KOMPRESSOR STOPP. Värdet är editerbart inom MAGNETVENTIL ÖPPNA +0,1 till +3,0 bar.

Om volymen sjunker under 10% aktiveras larmrelä 1 och på displayen visas: LARM MIN VOLYM samtidigt som bakgrundsbelysningen blinkar. Larmet återgår automatiskt när volymen stigit till 15%.

Om volymen stiger över 90% aktiveras larmrelä 1 och på displayen visas: LARM MAX VOLYM samtidigt som bakgrundsbelysningen blinkar. Larmet återgår automatiskt när volymen sjunkit till 85%.

Meny: LARMRELÄ - Defaultvärde: SLUTANDE. Är normalt dold, men blir tillgänglig genom att samtidigt hålla PIL-VÄNSTER och PIL-HÖGER intryckt i 5 sekunder. Med PIL-UPP ändras SLUTANDE till BRYTANDE.

Drift och skötsel

Utrustningen är konstruerad och byggd för att ha en lång livslängd och hög driftsäkerhet, med minimalt underhåll och skötsel. Vi rekommenderar dock, att minst en gång per år, göra följande driftkontroller för att förebygga och förhindra onödiga driftstörningar. Viktigt inte minst också för att avtalade krav på ansvar och garantiförbindelser skall gälla.

- Kontrollera att utrustningen arbetar med rätt drifttryck.
- Kontrollera att kärlets fluidvolym är rätt anpassad till driftsituationen.

Låg temperatur i anläggningen, t.ex. under sommaren - volymvisning mellan 25% och 50%. Högre temperatur, t.ex. vintertid - volymvisning mellan 50% och 75%.

- Kontrollera att anslutningsslangar och kopplingar är täta.

- Öppna försiktigt kondensvattenkranen i botten av kärlet, för att tappa av ev. kondensvatten. Samlas, efter en tid, på luftsidan i botten av kärlet, eftersom den tillförda atmosfärluften via kompressorn ofta håller en viss fuktighet. Helt normalt att det kommer en liten mängd vatten.

Funktionskontroll och åtgärder

Viktigt för säkerheten att normenliga kontroller verkligen utföres. Gäller både installationsbesiktning och återkommande besiktning. Dessa skall oftast utföras av ett ackrediterat organ, t.ex. Inspecta eller ÅF-Kontroll.

Följande driftstörningar skulle kunna vara tänkbara, förutom de larm som indikeras på displayen. Se ovanstående.

Kompressorn går ofta och då med med korta intervall - Kärlet är fullt med fluid. Bälgen fyller helt ut kärlet på insidan och därför nästan inget utrymme kvar på luftsidan. Tappa av kärlet tills volymen sjunker till ca 60%. Under avtappningen kommer kompressorn att starta och gå med längre och längre intervall, vilket är helt normalt.

Det kommer varken luft eller fluid ur kondensvattenkranen - Kärlet innehåller mycket fluid, som kan innebära att bälgen blir som en packningen och ligger för kondensvattenkranens anslutningen. Inget egentligt fel. Vänta med avtappningen tills innehållet i kärlet är mindre.

Trycket i anläggningen stämmer inte med visat drifttryck på tryckhållningsenheten - Kärlet är helt fullt med fluid. Slanganslutningen på toppen av kärlet är tilltäppt p.g.av. att bälgen invändigt ligger som en packning mot anslutningen. Betyder att utrustningen inte kommunicerar med anläggningen. Tappa av kärlet (till ca 60%) och bälgen går ihop och "öppnar" därmed kommunikationen mellan kärlet och enhet. Trycket i anläggningen och visat tryck på tryckhållningsenheten är nu åter lika.

Vid avtappning av kondensvatten på luftsidan, slutar det inte att rinna, trots att kranen har varit öppen i flera minuter - Gummibälgen är skadad och därmed otät, så att fluid kan tränga ut på luftsidan. Som första åtgärd: Tappa av kärlet, minst ned till 40%. Utrustningen kan, under en kort tid, fortsätta att fungera, men snarast måste ett kärbylte göras. Tryckhållningsenheten är förmodligen oskadad och kan behållas. Det är dock absolut nödvändigt att byta ut kärlet. Kontakta Armatec för rådgivning och ev. hjälp med utbytet.

Reservdelar

AT Artikelnummer	Benämning
8300KOMP	Kompressor till AT 8300-16 Tryckhållningsenhet
8300KOMP10	Kompressor till AT 8300-110 Tryckhållningsenhet
8300BLOCK	Komplett ventilblock till AT 8300-16 och AT 8300-110
8300MV	Magnetventil till AT 8300BLOCK Ventilblock
8300SV	Säkerhetsventil med öppningstryck 10 bar till AT 8300BLOCK
8300BV	Backventil till AT 8300BLOCK Ventilblock
8353STYR-BAS	Komplett styrenhet exkl. kablage
8350TRYK-10A	Tryckgivare till AT 8300-16 och AT 8300-110
8300VOLG	Volyngivare till AT 8300D200-D700 Expansionskärl
8300KS	Komplett slangsets till AT 8300D200-D700
8300AK40-25	Komplett anslutningssets till AT 8300D200-D700