

Dimensionsområde G 3/4 - G 2	PN 10	Temperaturområde 0 °C till 110 °C	Material Mässing
--	-----------------	---	----------------------------

Användningsområde

För automatisk avskiljning och avledning av luft i värme- och kylsystem där fluiden är vatten. Kan även, vid utökad uppsikt, monteras i system med blandningar av vatten/glykoler och vatten/etanol. Dock ej i system med blandningar av vatten/salter. Avskiljer effektivt även s.k. mikrobubblor.

AMA-text

PSF.141 Avledare för luft

Automatisk luftavskiljare AT8072B...av mässing, PN10, med gasseparator, stor luftkammare och smuttskyddad mekanism.

Kvalitetssäkring

Uppfyller AFS 1999:4, 8§ och skall inte CE-märkas.
Samtliga avskiljare är funktions- och täthets-provade.

Detaljförteckning

1	Hus och överdel av mässing
2	Flottör av polypropylen, upphängd i en stång
3	Unik ventilmekanism i läcksäkert utförande
4	Luftkammare med stor volym för max. driftsäkerhet
5	Gasseparator helistill avskiljer optimalt de fria gasbubblorna, inkl. mikrobubblor, från fluiden

Mått och vikt

Ansl.	G 3/4	G 1	G 1 1/4	G 1 1/2	G 2
A	85	88	88	88	132
B	153	180	200	234	275
D	20	35	40	42	58
Vikt	1,0	1,3	1,4	1,6	3,9

Mått i mm. Vikt i kg.

Funktion och konstruktion

När fluiden flödar in i avskiljningshuset minskar hatigheten och de fria gasbubblorna avskiljs optimalt när de passerar genom separatoren. De avskiljda bubblorna lyfter och kommer in i flottörhuset. Vätskenivån sänks och flottören sjunker.

Då flottören, som är sammanlänkad med avledningsmekanismen via en kedja, har nått en viss lågnivå, påverkas mekanismen och luft kan strömma ut i det fria. När flottören åter stiger stänger mekanismen. Luftkammarens stora volym och speciella utformning gör att vätskenivån aldrig kan nå avledningsmekanismen, även om luften i kammaren komprimeras till 10 bar.

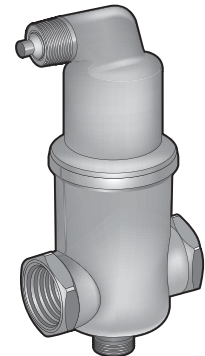

AT 8072B

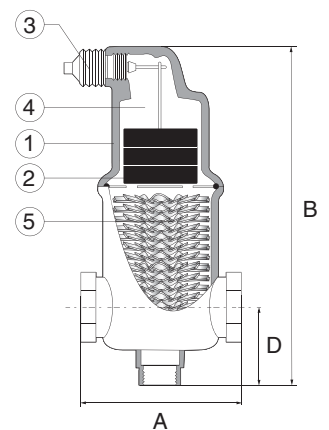

Tekniska data

Ansl.	20	25	32	40	50
Max flöde l/sec	0,35	0,55	1,0	1,4	2,1
Max flöde m ³ /h	1,3	2,0	3,6	5,0	7,5
Tryckfall bar	0,017	0,013	0,014	0,014	0,02

Ovanstående värden gäller vid max hastighet 1 meter/sekund

Installation

Eftersom mikrobubblorna frigörs på den varmaste punkten i anläggningen bör komponenten placeras på den varmaste punkten i systemet. I ett värmesystem är den varmaste punkten oftast på framledningen, så nära värmaren som möjligt. För att erhålla en god absorptionseffekt bör det statiska trycket på platsen för installation inte överstiga 15-20mvp.

I ett kylsystem är den varmaste punkten oftast i returledningen innan kylaren. För att flottören ska kunna lyftas och luften blåsas ut skall det vara övertryck på ca 0,3-0,5 bar vid installationspunkten.

Underhåll och reservdelar

Avskiljaren skall regelbundet kontrolleras och rengöras vid behov.

Märkning

Är märkt med dimension, max. drifttryck, typnummer samt tillverkarens namn.

Beställningsnyckel

Exempel: AT 8072B20	
Anslutning	AT-nr
G 3/4	8072B20
G 1	8072B25
G 1 1/4	8072B32
G 1 1/2	8072B40
G 2	8072B50