



## Produktinformation

Helsvetsad rörkonstruktion med svetsände samt invändig gänga, Kulans genomlopp är strypt en dimension. Avstängningsventil för varm- och hetvattensystem samt tryckluft och gaser. Kulan är inspänd mellan två sätesringar av kolfyllt PTFE. Samtliga dimensioner är försedda med ISO topp.

Dimensionsområde (DN)	10 - 50
Tryckklass (PN)	40
Temperatur (°C)	-20 - 200
Huvudmaterial	Stål



## Användningsområde

Avstängningsventil för varm- och hetvattensystem samt tryckluft och gaser.

## AMA-text

### **PSB.1 Kulventiler**

Kulventil AT 3591S med spak, DN ... Hus av stål med en svetsända och en inv. gängad anslutning. Med spindelhals avpassad för överisolering. ISO-topp enligt 5211.

## Kvalitetssäkring

PED 2014/68/EU, AFS 2016:1

**Märkning på produkt:** DN, PS, material i tryckbärande delar, tillverkningsår och -månad, AT-nr anges på ventilens märkskylt.

## Energi/miljödeklaration

**SundaHus:** C-

## Detaljförteckning

Pos	Komponent	Material
1	Ventilhus/svetsändar	Stål P235GH (1.0345)
2	Kula	Rostfritt stål AISI 304 (1.4301)
3	Sätessringar/spindeltätningar	Kolfylld PTFE
4	Spindel	Rostfritt stål
5	Spindeltätning	PTFE (polytetrafluoreten)

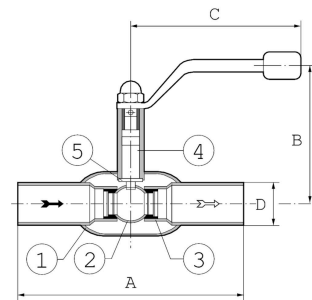

## Mått och vikt

**Dimensionsområde (DN):** 10 - 50

## Funktion och konstruktion

Helsvetsad rörkonstruktion med svetsändar, avpassade för direkt insvetsning i rörsystem. Kulans genomlopp är strypt en dimension.

Kulan är inspänd mellan två sättesringar av PTFE. Ventilen levereras som standard med ISO topp och hög spindelhals för överisolering.

Spindelns överdel är därmed alltid synlig och inspekterbar. Ventilen har efterdragbar packbox.

## Tekniska data

**Huvudmaterial:** Stål

**Huvudmaterialkod:** Stål P235GH (1.0345)

**Ingående material:** Stål, Övrigt

**Ingående materialkod:** Stål P235GH (1.0345), PTFE (polytetrafluoreten)

**Temperatur (°C):** -20 - 200

**Tryckklass (PN):** 40

**Anslutning:** ISO 1127, svetsända, Invändig gänga ISO 228-1 (G, BSPP)

**ETIM klassning:** EC011343 - Kulventil

**BK04 kod:** 20702 Kulventiler

**MagiCAD länk:** <https://redir.magicad.cloud/product/0d6e07fa-fd8d-45ec-b421-d102b9826d14>

## Installation och underhåll

**Flödesriktning:** Dubbelriktad

**Möjlig montageposition:** Vertikal, Horisontell

Ventilen kan monteras i valfritt läge, oberoende av mediets strömningsriktning. Insvetsning ska utföras med kulan i helt öppet läge. Vid gassvetsning är det speciellt viktigt att ventillhuset samtidigt kyls så att inte sättesringarna skadas. Ventilen skall motioneras regelbundet för att undvika ansamling av smuts som kan leda till läckage.

## Hör gärna av dig

Vi svarar på dina frågor via e-post och telefon. Inga frågor är för små, inga utmaningar är för stora. Du är alltid välkommen hos Armatec.

[info@armatec.se](mailto:info@armatec.se) | +46 31 89 01 00 | [www.armatec.se](http://www.armatec.se)

FÖRETAGETS LEDNINGSSYSTEM  
ÄR CERTIFIERAT AV DNV  
ISO 9001 • ISO 14001